

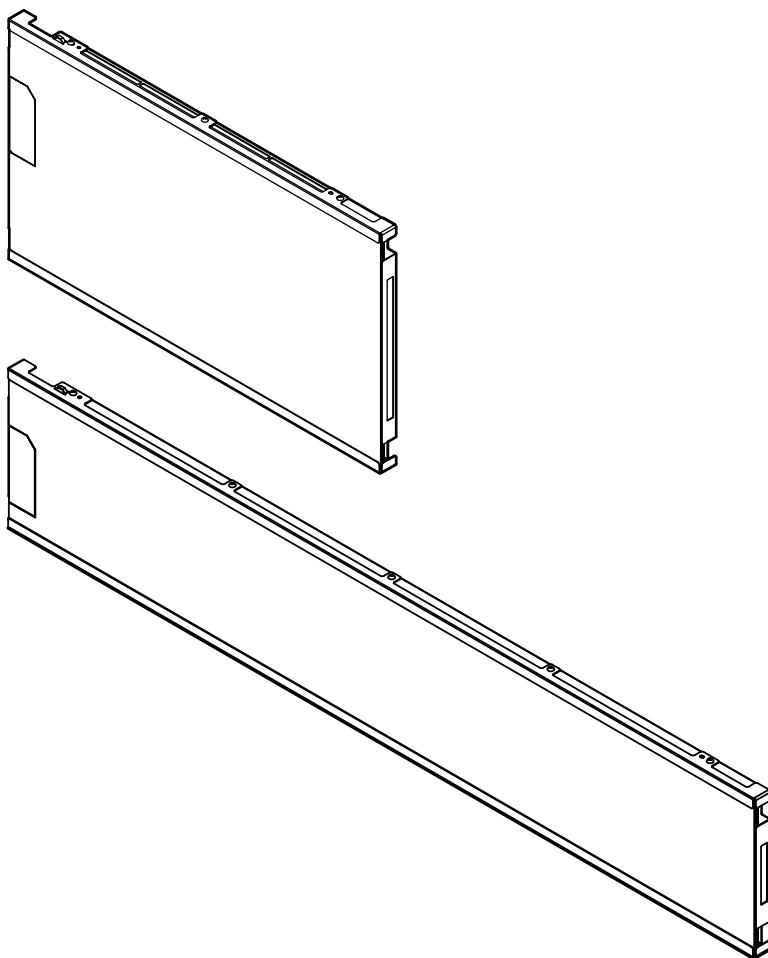

フラットスピーカー

WS-FS-4525 WS-FS-9015

取扱説明書(保証書付)



# 目次

はじめに.....	3
付属品をご確認ください.....	3
本製品を安全にお使いいただくために.....	3
<b>安全上のご注意.....</b>	<b>4</b>
「警告」と「注意」について.....	4
記号表示について.....	4
使用上のご注意.....	7
重要なお知らせ.....	7
<b>各部の名称とはたらき.....</b>	<b>8</b>
<b>設置する.....</b>	<b>10</b>
フラットスピーカーを取り付ける.....	10
複数のフラットスピーカーを接続する.....	12
<b>主な仕様.....</b>	<b>13</b>
<b>サポート規定.....</b>	<b>14</b>
<b>サポート窓口のご案内.....</b>	<b>14</b>
<b>本製品の保守サービスについて.....</b>	<b>14</b>

# はじめに

ヤマハ WS-FS-4525 WS-FS-9015 をお買い上げいただきありがとうございます。  
本製品は、別売のアンプリファイアー (WS-FA-SPS WS-FA-COM) と組み合わせて使うことで、「会話の音漏れ」などの音の問題を解決し快適な音環境を実現するフラットスピーカーです。

お使いになる前に本書をよくお読みになり、正しく設置や設定を行ってください。

本書中の警告や注意を必ず守り、正しく安全にお使いください。

本書はなくさないように、大切に保管してください。

## 付属品をご確認ください

専用スピーカーケーブル 5.0 m 1本

スピーカーケーブル固定用バンド 1本

取扱説明書（本書、保証書を含む） 1冊

## 本製品を安全にお使いいただくために

以下の点を必ず守ってお使いください。

### ■安全のための注意事項を守る

詳しくは、4～7ページをご覧ください。

### ■故障したら使用を中止する

お買い上げの販売店にご連絡ください。

# 安全上のご注意

**ご使用の前に必ずお読みください。  
必ずお守りください。**

ここに示した注意事項は、製品を安全に正しくご使用いただき、お客様や他の方々への危害や財産への損害を未然に防止するためのものです。必ずお守りください。

お読みになったあとは、使用される方がいつでも見られる所に必ず保管してください。



## 「警告」と「注意」について

誤った取り扱いをすると生じることが想定される内容を、危害や損害の大きさと切迫の程度を区分して掲載しています。

- 本製品の内部には、お客様が修理／交換できる部品はありません。  
点検や修理は、必ずお買い上げの販売店またはサポート窓口にご依頼ください。
- 不適切な使用や改造により故障した場合の補償はいたしかねますので、ご了承ください。
- 保証は本製品の物損の範囲に限ります。あらかじめご了承ください。

## 記号表示について

取扱説明書に表示されている記号には、次のような意味があります。

	「～しないでください」という禁止を示します。
	「実行してください」という強制を示します。



## 警告

「死亡する可能性または重傷を負う可能性が想定される」内容です。

### 異常に気づいたら



必ず実行

下記のような異常が発生した場合、すぐにアンプリファイアーの電源を切り、USB 電源アダプターをコンセントから抜く。

- ・製品から異常なおいや煙が出た場合
- ・製品の内部に異物が入った場合
- ・使用中に音が出なくなった場合
- ・製品に亀裂、破損がある場合

そのまま使用を続けると、感電や火災、または故障のおそれがあります。至急、お買い上げの販売店またはサポート窓口にて点検や修理をご依頼ください。

### 分解禁止



禁止

本製品を分解したり改造したりしない。

感電や火災、けが、または故障の原因になります。

本製品の内部には、お客様が修理／交換できる部品はありません。

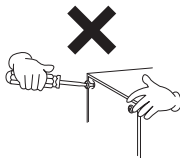

### 水に注意



禁止

・本製品の上に花瓶や薬品など液体の入ったものを置かない。

・浴室や雨天時の屋外など湿気の多いところで使用しない。

内部に水などの液体が入ると、感電や火災、または故障の原因になります。

### 火に注意



禁止

本製品の近くで、火気を使用しない。

火災の原因になります。

### 聴覚障害



必ず実行

・ほかの機器と接続する場合は、すべての電源を切ってから行う。

・本製品に接続しているアンプリファイアーの電源を入れたり切ったりする前に、必ず音量（ボリューム）を最小にする。

聴覚障害、感電または機器の損傷の原因になることがあります。



## 注意

「傷害を負う可能性が想定される」内容です。

### 設置と接続



必ず実行

不安定にならないよう固定する。

本製品が落下して故障したり、お客様やほかの方々がかげがをしたりする原因になります。



禁止

塩害や腐食性ガスが発生する場所に設置しない。

故障の原因になります。



必ず実行

本製品を移動するときは、必ず接続ケーブルをすべて外してから行う。

ケーブルをいためたり、お客様やほかの方々転倒したりするおそれがあります。



必ず実行

取り付け工事は、必ずお買い上げの販売店に依頼する。

不適切な取り付けは、事故やけが、本製品の損傷や故障の原因となります。



必ず実行

フラットスピーカーの接続には、フラットスピーカー付属の専用ケーブルを使用する。

それ以外のケーブルを使うと、故障の原因になることがあります。



禁止

専用のアンプリファイアー以外とは接続しない。

本製品が故障する原因になります。

### 取り扱い



禁止

本製品のすき間に手や指を入れない。

本製品が転倒あるいは落下して故障したり、お客様やほかの方々がかげがをしたりする原因になります。



禁止

本製品の上に乗ったり重いものを載せたりしない。

本製品が破損したり、けがをしたりする原因になります。

## 使用上のご注意

製品の故障、損傷や誤動作を防ぐため、以下の内容をお守りください。

### 製品の取り扱い／お手入れに関する注意

- テレビやラジオ、ステレオ、携帯電話など他の電気製品の近くで使用しないでください。本製品またはテレビやラジオなどに雑音が生じる原因になります。
- 直射日光のあたる場所（日中の車内など）やストーブの近くなど極端に温度が高くなる場所、逆に温度が極端に低い場所、また、ほこりや振動の多いところで使用しないでください。本製品のパネルが変形したり、内部の部品が故障したり、動作が不安定になったりする原因になります。
- 本製品の上下にビニール製品やプラスチック製品、ゴム製品などを置かないでください。本製品のパネルや上下に置いた製品が変色／変質する原因になります。
- スピーカーケーブルは固定してください。スピーカーケーブルには大きな電流が流れるため、周囲に磁界が発生し、音響ノイズや電波妨害の原因になります。
- 手入れするときは、乾いた柔らかい布をご使用ください。ベンジンやシンナー、洗剤、化学ぞうきんなどを使用すると、変色／変質する原因になりますので、使用しないでください。
- 機器の周囲温度が極端に変化して（機器の移動時や急激な冷暖房下など）、機器が結露しているおそれがある場合は、電源を入れずに数時間放置し、結露がなくなってから使用してください。結露した状態で使用すると故障の原因になることがあります。
- 本製品に触れるときは、人体や衣服から静電気を除去してください。
- 本製品を譲渡する際は、本書も合わせて譲渡してください。
- 廃棄する際はお住まいの自治体の指示に従ってください。
- 製品に強い衝撃を与えないでください。
- 本製品を強く押ししたり、鋭利なものを当てたりしないでください。

## 重要なお知らせ

- 本書の記載内容を一部または全部を無断で転載することを禁じます。
- 本書の内容および本体の仕様は、改良のため予告なく変更されることがあります。

# 各部の名称とはたらき

WS-FS-4525

前面

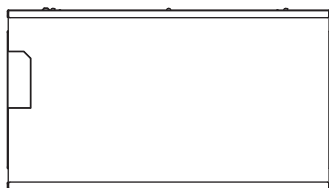

背面

325 mm

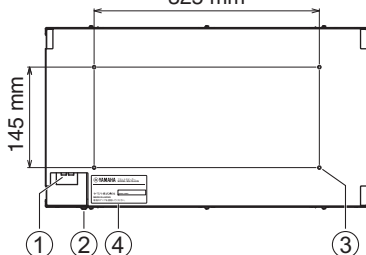

WS-FS-9015

前面

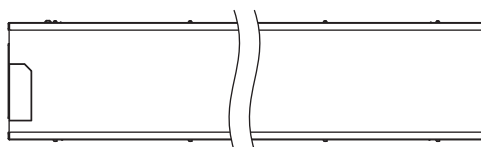

背面

775 mm

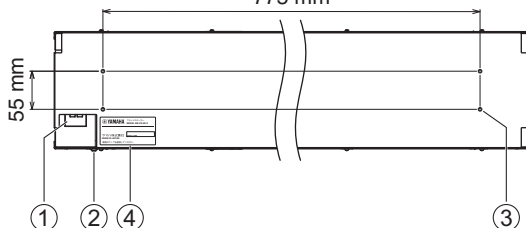

## ① スピーカーケーブル端子

専用のアンプファイアーを接続します。また、フラットスピーカーをさらに追加する場合もここに接続します。

### お知らせ

- 付属のスピーカーケーブルは 2 つの端子のどちらにでも接続できます。
- WS-FS-4525 と WS-FS-9015 に付属されるスピーカーケーブルの両端には、2 ピンコネクターが取り付けられています。専用のアンプファイアーとフラットスピーカーを簡単に接続できます。

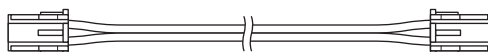

## ② スピーカーケーブル固定用バンド取り付け穴

スピーカーケーブルの抜脱を防止するためのスピーカーケーブル固定用バンドを取り付けます。



### ③ 取り付け用ネジ穴

フラットスピーカーをパーティションなどに取り付ける際に使用可能なネジ穴です。ネジ穴の様子は、「ネジサイズ M4、深さ 6 mm 以内」（4箇所）です。

#### ご注意

- 指定長さ以上のネジを使用すると、本体が破損するおそれがあります。
- 4 mm 以上締め込める長さのネジを用意してください。

### ④ 製品ラベル

本製品の機器名と製造番号が記載されています。

# 設置する

## フラットスピーカーを取り付ける

以下の手順でフラットスピーカーを取り付ける。

### ⚠ 注意

- 下図の破線部にはバリがあり、けがのおそれがあるので触れないようにしてください。  
ケーブル差し込み時にもご注意ください。

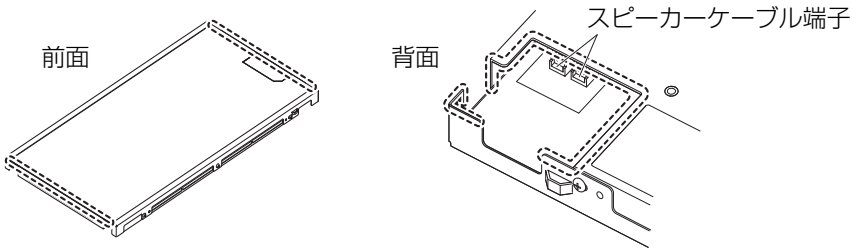

- 以下の本製品の持ち方はけがをする可能性があります危険です。スピーカーは、手袋を着用して長手の稜線を持ってください。

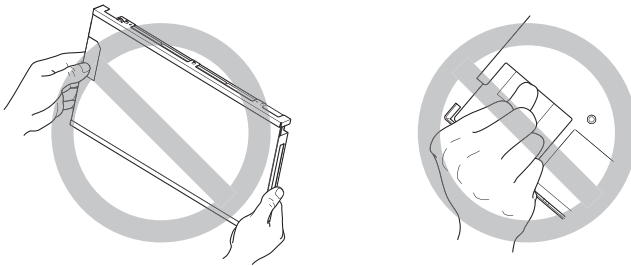

### 1 付属のスピーカーケーブルを接続する。

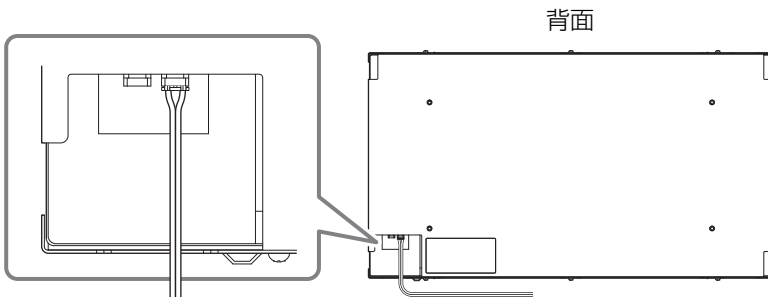

### お知らせ

- 付属のスピーカーケーブルは2つの端子のどちらにでも接続できます。

---

## 2 フラットスピーカーを取り付ける。

本体の取り付け用ネジ穴の位置に合わせて取り付けたい場所に穴をあけ、裏から市販のネジ 4 本で締め付けてください。

### お知らせ

- ネジは本体にねじ込まれる深さが 4 ～ 6 mm になる、サイズ M4 のものを選定してください。

---

## 3 付属のスピーカーケーブル固定用バンドでスピーカーケーブルを固定する。

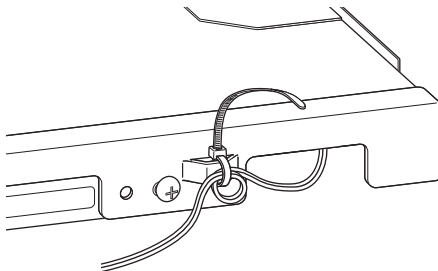

### ご注意

- スピーカーケーブル固定用バンド取り付け穴もしくは下地が安定している壁などにケーブルを固定してください。
- スピーカーケーブル端子に無理な力がかからないように、なるべくスピーカーケーブル端子から近い位置でケーブルを固定してください。
- スピーカーケーブルをコネクタに無理な力がかからないように 1 周させて作った輪の部分を固定してください。

### お知らせ

- スピーカーケーブルを固定するのは指定以外の場所でも（スピーカーケーブル固定用バンドを使用しない方法でも）構いませんが、コネクタ部分に負荷がかからないようにケーブルは必ず固定してください。

---

## 4 アンプリファイアー（WS-FA-SPS WS-FA-COM）の取扱説明書を参照して、アンプリファイアーにスピーカーケーブルを接続する。

## 複数のフラットスピーカーを接続する

フラットスピーカー同士を付属のスピーカーケーブルで追加接続（デジーチェーン接続）ができます。

スピーカーケーブルはフラットスピーカーの接続端子のどちらに接続しても動作します。

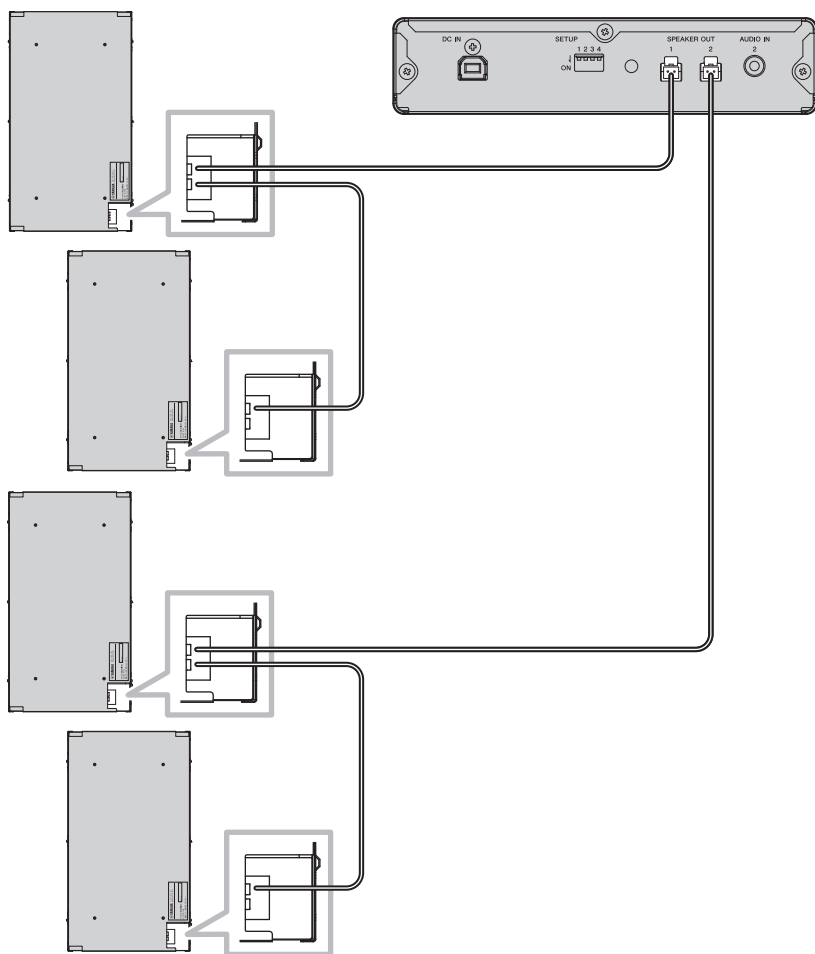

### ご注意

- アンプファイアー（WS-FA-SPS WS-FA-COM）に接続できるフラットスピーカーの台数は、WS-FS-4525 の場合は 6 台以下、WS-FS-9015 の場合は 2 台以下です。

# 主な仕様

## 外形寸法：

WS-FS-4525：466 (W) mm × 259 (D) mm × 20 (H) mm (突起部は含まず)

WS-FS-9015：916 (W) mm × 169 (D) mm × 20 (H) mm (突起部は含まず)

## 質量：

WS-FS-4525：1.2 kg

WS-FS-9015：1.7 kg

## 動作環境：

周囲温度：0～40℃

周囲湿度：15～80%（結露しないこと）

## 最大出力音圧レベル：

WS-FS-4525：80 dB SPL（ピンクノイズ、1 m）

WS-FS-9015：76 dB SPL（ピンクノイズ、1 m）

## 再生周波数帯域：

WS-FS-4525：650 Hz～13,500 Hz（-14 dB）

WS-FS-9015：500 Hz～13,500 Hz（-14 dB）

## 公称指向角：

水平（長手）

WS-FS-4525：30°

WS-FS-9015：20°

垂直（短手）

WS-FS-4525：45°

WS-FS-9015：90°

## 付属品：

専用スピーカーケーブル 5.0 m 1本

スピーカーケーブル固定用バンド 1本

取扱説明書（本書、保証書を含む） 1冊

# サポート規定

下記のウェブサイトをご覧ください。

[https://sound-solution.yamaha.com/support/sound\\_components/policy/](https://sound-solution.yamaha.com/support/sound_components/policy/)

## サポート窓口のご案内

本製品に関する技術的なご質問やお問い合わせは、下記へご連絡ください。

### ヤマハスピーチプライバシーシステム お客様ご相談センター

TEL : 03-5651-1839

ご相談受付時間 9:00 ~ 12:00、13:00 ~ 17:00

(土・日・祝日、弊社定休日、年末年始は休業とさせていただきます。)

### ヤマハ音環境製品サイト

<https://sound-solution.yamaha.com/support/>

## 本製品の保守サービスについて

### 保証期間

お買い上げから 2 年間です。

### 保証書について

保証書をお受け取りの際は、お買い上げ年月日・販売店などを必ずご確認のうえ保管してください。万一紛失なさいますと、保証期間中であっても実費を頂戴させていただくこととなります。

### 保証期間中の修理

保証期間中に万一故障した場合には、お買い上げの販売店または上記お客様ご相談センターまでご連絡の上、製品をご送付ください。その際必ず保証書を同封してください。

### 保証期間後の修理

保証期間終了後の修理は有料となりますが、引続き責任をもって対応させていただきます。お買い上げの販売店または上記お客様ご相談センターまでご連絡ください。ただし、修理対応期間は生産終了後 5 年間です。

本製品を修理などの理由により輸送される場合には、音量や音色などの設定を記録されることをお勧めします。修理の内容によっては、設定を工場出荷時の状態にさせていただく場合がございます。あらかじめご了承ください。

# 保証書

持込修理

このたびはヤマハ製品をお買い上げいただきましてありがとうございました。  
本保証書は、本書記載の保証規定により無料修理を行うことをお約束するものです。  
お買い上げの日から下記期間中に故障が発生した場合は、本保証書をご提示のうえお買い上げの販売店に修理をご依頼ください。

※ 保証書は、「お買い上げ年月日」が確認できるレシートなどと一緒に大切に保管してください。

品名	品番	製造番号
お客様	ご住所 〒	お名前
		電話番号 ( )
販売店 / 住所 / 電話番号		
お買い上げ日	年 月 日	保証期間 お買い上げ日から 2 年間

ヤマハ株式会社 〒 430-8650 静岡県浜松市中区中沢町 10-1

## 保証規定

- 保証期間内に正常な使用状態（取扱説明書、本体貼付ラベルなどの注意書に従った使用状態）で故障した場合には、無料修理をさせていただきます。
  - 保証期間内に故障して無料修理をお受けになる場合は、本製品と保証書をご持参、ご提示のうえ、お買い上げの販売店にご依頼ください。
  - ご贈答品、ご転居後の修理についてお買い上げ販売店にご依頼できない場合には、ヤマハサポート窓口（取扱説明書に記載）にお問い合わせください。
  - 保証期間内でも次の場合は有料となります。
    - 保証書のご提示がない場合。
    - 保証書もしくはお買い上げを証明する書類（レシートなど）に、お買い上げの年月日、お客様、お買い上げの販売店の記入がない場合、および保証書の字句を書き替えられた場合。
    - 使用上の誤り、他の機器から受けた障害または不当な修理や改造による故障および損傷。
    - お買い上げ後の移動、輸送、落下などによる故障および損傷。
    - 火災、地震、風水害、落雷、その他の天災地変、公害、鼠害、塩害、異常電圧などによる故障および損傷。
  - この保証書は日本国内においてのみ有効です。  
This warranty is valid only in Japan.
  - この保証書は再発行致しませんので大切に保管してください。
- ※ この保証書は本書および保証書内に示した期間、条件のもとにおいて無料修理をお約束するものです。したがってこの保証書によってお客様の法律上の権利を規制するものではありませんので、保証期間経過後の修理などについてご不明の場合は、お買い上げの販売店、またはヤマハサポート窓口（取扱説明書に記載）までお問い合わせください。
- ※ お客様にご記入いただいた個人情報（保証書控え）は、保証期間内の無料修理対応およびその後の安全点検活動のために利用させていただく場合がございますのでご了承ください。

© 2022 Yamaha Corporation  
2022年4月 発行  
IPTO-A0

VFN7180